

**privileg**

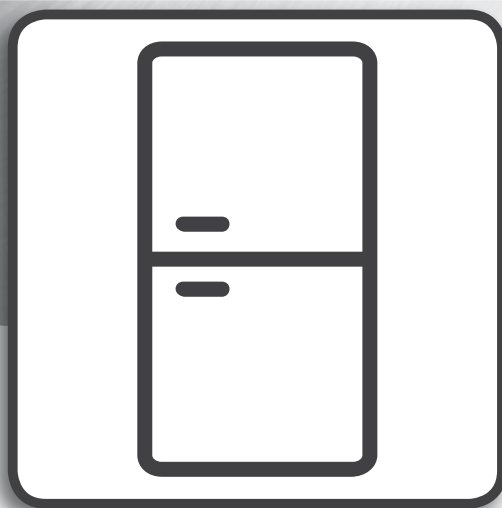

**Bedienungsanleitung**

---

# BEDIENUNGSANLEITUNG

---

DANKE, DASS SIE SICH FÜR UNSER PRODUKT ENTSCHIEDEN HABEN.

---

## INDEX

<b>LEITFADEN FÜR GESUNDHEIT UND SICHERHEIT .....</b>	<b>3</b>
<b>BEDIENUNGS- UND PFLEGEANLEITUNG.....</b>	<b>5</b>
<b>Produktbeschreibung .....</b>	<b>5</b>
Zubehörteile.....	5
Bedientafel und Temperatureinstellung.....	6
No-Frost-Kühlraum.....	7
No-Frost-Gefrierfach .....	7
Fach mit 3 in 1 Zone.....	7
Kühlsystem (no frost).....	7
Obst- und Gemüsefach.....	7
Ablageflächen .....	7
Tür .....	7
<b>Bedienung des Gerätes .....</b>	<b>8</b>
Erster Gebrauch.....	8
Kühlschrankfach .....	8
Aufbewahren von frischen Lebensmitteln und Getränken .....	8
Aufbewahrungsort für frische Lebensmittel und Getränke.....	8
Gefrierfach .....	9
Kapazität des Gefrierfachs erhöhen.....	9
Entnahme des Behälters des Gefrierfachs .....	9
Tipps zum Einfrieren und Lagern von frischen Lebensmitteln.....	9
Tiefkühlkost: Einkaufstipps .....	9
Aufbewahrungszeitraum von Tiefkühlkost .....	10
Betriebsgeräusche .....	11
Alarmtabelle .....	11
Empfehlungen bei Nichtgebrauch des Gerätes.....	12
<b>Reinigung und Wartung .....</b>	<b>12</b>
Austausch der Glühbirne .....	12
Austausch der LED*-Lampe .....	13
<b>Anleitung zur Fehlersuche.....</b>	<b>13</b>
<b>Kundendienst.....</b>	<b>14</b>

**SICHERHEITSHINWEISE****DIESE MÜSSEN DURCHGELESEN UND BEACHTET  
WERDEN**

Diese Sicherheitshinweise vor dem Gebrauch durchlesen. Diese für spätere Nachschlagezwecke in der Nähe aufbewahren.

In diesen Anweisungen sowie auf dem Gerät selbst werden wichtige Sicherheitshinweise angegeben, die durchgelesen und stets beachtet werden müssen. Der Hersteller übernimmt keine Haftung für die Nichtbeachtung dieser Sicherheitshinweise, für unsachgemäße Verwendung des Gerätes oder falsche Bedienungseinstellung.

⚠ Babys und Kleinkinder (0-3 Jahre) müssen vom Gerät fern gehalten werden. Jüngere Kinder (3-8 Jahre) müssen vom Gerät fern gehalten werden, es sei denn, sie werden ständig beaufsichtigt. Dieses Gerät darf von Kindern ab 8 Jahren sowie Personen mit herabgesetzten physischen, sensorischen oder geistigen Fähigkeiten und Mangel an Erfahrung und Kenntnissen nur unter Aufsicht oder nach ausreichender Einweisung durch eine für ihre Sicherheit verantwortliche Person verwendet werden. Kinder dürfen nicht mit dem Gerät spielen. Die Reinigung und Pflege des Gerätes darf von Kindern nicht ohne Aufsicht durchgeführt werden.

**ZULÄSSIGE NUTZUNG**

⚠ VORSICHT! Das Gerät ist nicht für den Betrieb mit einem externen Timer oder separatem Fernbedienungssystem konstruiert.

⚠ Dieses Gerät ist für Haushaltsanwendungen und ähnliche Anwendungen konzipiert, zum Beispiel: Mitarbeiterküchen im Einzelhandel, in Büros oder in anderen Arbeitsbereichen; Gasthäuser; für Gäste in Hotels, Motels, Bed-and-Breakfast-Anwendungen und anderen Wohnumgebungen.

⚠ Dieses Gerät eignet sich nicht für den professionellen Einsatz. Verwenden Sie das Gerät nicht im Freien.

⚠ Die im Gerät verwendete Lampe ist speziell für Elektrogeräte konzipiert und ist nicht für die Beleuchtung von Räumen geeignet (EU-Verordnung 244/2009).

⚠ Das Gerät ist für den Einsatz in Räumen mit nachstehenden Umgebungstemperaturbereichen ausgelegt, die ihrerseits von der Klimaklasse auf dem Typenschild abhängig sind. Wird der vorgegebene Temperaturbereich für das Gerät für einen längeren Zeitraum unter- oder überschritten, kann es zu Funktionsstörungen kommen.

Klimaklasse Raumtemp. (°C)

SN: Von 10 auf 32°C;

N: Von 16 auf 32°C

ST: Von 16 auf 38°C;

T: Von 16 auf 43°C

⚠ Dieses Gerät ist FCKW-frei. Der Kältemittelkreislauf enthält R600a (HC). Hinweis zu Geräten mit Isobutan (R600a): Isobutan ist ein umweltverträgliches, natürliches Gas, es ist jedoch leicht entflammbar. Aus diesem Grund sicherstellen, dass die Leitungen des Kältemittelkreislaufs nicht beschädigt sind, insbesondere beim Entleeren des Kältemittelkreislaufs.

⚠ ACHTUNG: Beschädigen Sie auf keinen Fall die Leitungen des Kältemittelkreislaufs.

⚠ ACHTUNG: Lüftungsöffnungen in der Geräteverkleidung oder im Einbaumöbel sind von Behinderungen frei zu halten.

⚠ ACHTUNG: Zum Beschleunigen des Abtauvorganges niemals zu anderen mechanischen, elektrischen oder chemischen Hilfsmitteln greifen als zu den vom Hersteller empfohlenen.

⚠ ACHTUNG: Verwenden Sie keine elektrischen Geräte in den Fächern des Gerätes, wenn deren Einsatz nicht explizit vom Hersteller zugelassen worden ist.

⚠ ACHTUNG: Eisbereiter und/oder Wasserspender, die nicht direkt mit der Wasserleitung verbunden sind, dürfen nur mit Trinkwasser befüllt werden.

⚠ ACHTUNG: Automatische Eisbereiter und/oder Wasserspender müssen an eine Wasserleitung angeschlossen werden, die nur Trinkwasser mit einem Wasserleitungsdruck zwischen 0,17 und 0,81 MPa (1,7 und 8,1 bar) liefert.

⚠ Lagern Sie keine explosiven Substanzen, wie Sprühdosen mit brennbarem Treibmittel in diesem Gerät.

⚠ Die in den Kühlkassens (bei manchen Modellen vorhanden) enthaltene (ungiftige) Flüssigkeit darf nicht verschluckt werden. Verzehren Sie Eiswürfel oder Wassereis nicht unmittelbar nach der Entnahme aus dem Gefrierfach, da sie Kälteverbrennungen hervorrufen können.

⚠ Bei Produkten, die für den Gebrauch eines Luftfilters hinter einer zugänglichen Lüfterabdeckung ausgelegt sind, muss der Filter bei laufendem Kühlschrank stets eingesetzt sein.

⚠ Bewahren Sie keine Glasbehälter mit Flüssigkeiten im Gefrierfach, sie könnten zerbrechen.

Blockieren Sie das Gebläse (falls inbegriffen) nicht mit Lebensmitteln. Prüfen Sie nach dem Ablegen von Lebensmitteln, ob die Tür der Fächer korrekt schließt, besonders die Tür des Gefrierfachs.

⚠ Beschädigte Dichtungen müssen so schnell wie möglich ausgetauscht werden.

⚠ Verwenden Sie das Kühlfach nur zur Aufbewahrung von frischen Lebensmitteln und das Gefrierfach nur zur Aufbewahrung von gefrorenen Lebensmitteln, zum Einfrieren von frischen Lebensmitteln und zur Herstellung von Eiswürfeln.

⚠ Unverpackte Lebensmittel so lagern, dass sie nicht mit den Innenwänden des Kühl- bzw. Gefrierfachs in Berührung kommen.

Möglicherweise verfügt das Gerät über Sonderfächer (Frischefach, Null-Grad-Box, usw.). Falls nicht anderweitig in der Anleitung des Gerätes angegeben, können diese für eine gleichmäßige Funktion im gesamten Gerät herausgenommen werden.

⚠ Das brennbare Gas C-Pentan wird als Treibmittel im Isolierschaum eingesetzt.

**INSTALLATION**

⚠ Zum Transport und zur Installation des Gerätes sind zwei oder mehrere Personen erforderlich - Verletzungsgefahr. Schutzhandschuhe zum Auspacken und zur Installation verwenden - Risiko von Schnittverletzungen.

⚠ Die Installation, einschließlich der Wasserversorgung (falls vorhanden) und elektrische Anschlüsse und Reparaturen

müssen von einem qualifizierten Techniker durchgeführt werden. Reparieren Sie das Gerät nicht selbst und tauschen Sie keine Teile aus, wenn dies vom Bedienungshandbuch nicht ausdrücklich vorgesehen ist. Kinder vom Installationsort fern halten. Prüfen Sie das Gerät nach dem Auspacken auf Transportschäden. Bei auftretenden Problemen wenden Sie sich bitte an Ihren Händler oder den Kundendienst. Nach der Installation müssen Verpackungsabfälle (Kunststoff, Styroporsteile usw.) außerhalb der Reichweite von Kindern aufbewahrt werden - Erstickungsgefahr. Das Gerät vor Installationsarbeiten von der Stromversorgung trennen - Stromschlaggefahr. Während der Installation sicherstellen, dass das Netzkabel nicht mit dem Gerät selbst zu beschädigen - Brand- oder Stromschlaggefahr. Das Gerät erst starten, wenn die Installationsarbeiten abgeschlossen sind.

**⚠**Achten Sie beim Bewegen des Gerätes darauf, den Boden (z. B. Parkett) nicht zu beschädigen. Stellen Sie das Gerät auf dem Boden oder einer für sein Gewicht ausreichend starken Halterung auf. Der Ort sollte der Größe und der Nutzung des Gerätes entsprechen. Sicherstellen, dass sich das Gerät nicht in der Nähe einer Wärmequelle befindet und dass die vier Füße fest auf dem Boden aufliegen. Die Füße entsprechend einstellen und mit einer Wasserwaage kontrollieren, dass das Gerät vollkommen eben und standfest ist. Warten Sie mindestens zwei Stunden, bevor Sie das Gerät einschalten, um sicherzustellen, dass der Kältemittelkreislauf einwandfrei funktioniert.

**⚠**ACHTUNG: Um Gefahren aufgrund von Instabilität zu verhindern, muss das Gerät gemäß Herstelleranweisungen platziert oder befestigt werden. Der Kühlschrank darf nicht so aufgestellt werden, dass das Metallrohr eines Gasherdes, Metall- bzw. Wasserrohre oder elektrische Verkabelungen mit der Rückwand des Gerätes in Berührung kommen (oder mit der Kondensatorschlange).

Alle Abmessungen und Abstandsflächen die für die Installation des Gerätes erforderlich sind, befinden sich in dem Installationshandbuch.

#### HINWEISE ZUR ELEKTRIK

**⚠**Es muss gemäß den Verdrahtungsregeln möglich sein, den Netzstecker des Gerätes zu ziehen, oder es mit einem Trennschalter, welcher der Steckdose vorgeschaltet ist, auszuschalten. Das Gerät muss im Einklang mit den nationalen elektrischen Sicherheitsbestimmungen geerdet sein.

**⚠**Verwenden Sie keine Verlängerungskabel, Mehrfachstecker oder Adapter. Nach der Installation dürfen Strom führende Teile für den Benutzer nicht mehr zugänglich sein. Das Gerät nicht in nassem Zustand oder barfuß verwenden. Das Gerät nicht verwenden, wenn das Netzkabel oder der Stecker beschädigt sind, wenn es nicht einwandfrei funktioniert, wenn es heruntergefallen ist oder in irgendeiner Weise beschädigt wurde.

**⚠**Wenn das Netzkabel beschädigt ist, muss es aus Sicherheitsgründen vom Hersteller, von seinem Kundendienstvertreter oder einer ähnlich qualifizierten Fachkraft mit einem identischen Kabel ersetzt werden - Stromschlaggefahr.

#### REINIGUNG UND WARTUNG

**⚠**WARNUNG: Vor dem Durchführen von Wartungsarbeiten ist sicherzustellen, dass das Gerät ausgeschaltet und von der Stromversorgung getrennt ist; Verwenden Sie keine Dampfreinigungsgeräte - Stromschlaggefahr.

**⚠**Verwenden Sie keine Scheuermittel wie Fensterspray, Entfetter, entzündbare Flüssigkeiten, Reinigungspaste, konzentrierte Reinigungsmittel, Bleichmittel oder benzinhaltige Reinigungsmittel auf Kunststoffteilen, Innen- oder Türablagen oder Dichtungen. Benutzen Sie keine Papiertücher, Topfreiniger oder scharfen Gegenstände.

#### ENTSORGUNG VON VERPACKUNGSMATERIALIEN

Das Verpackungsmaterial ist zu 100 % wiederverwertbar und trägt das Recycling-Symbol .

Werfen Sie das Verpackungsmaterial deshalb nicht einfach weg, sondern entsorgen Sie es gemäß den geltenden örtlichen Vorschriften.

#### ENTSORGUNG VON HAUSHALTSGERÄTEN

Dieses Gerät wurde aus recycelbaren oder wiederverwendbaren Werkstoffen hergestellt. Entsorgen Sie das Gerät gemäß den regionalen Vorschriften zur Abfallbeseitigung. Genauere Informationen zu Behandlung, Entsorgung und Recycling von elektrischen Haushaltsgeräten sind bei der örtlichen Behörde, der Müllabfuhr oder dem Händler erhältlich, bei dem das Gerät gekauft wurde. Dieses Gerät ist gemäß der Europäischen Richtlinie 2012/19/EU für Elektro- und Elektronik-Altgeräte (WEEE) gekennzeichnet. Durch Ihren Beitrag zur korrekten Entsorgung dieses Produkts schützen Sie die Umwelt und die Gesundheit Ihrer Mitmenschen.

Das Symbol  auf dem Gerät bzw. auf dem beiliegenden Informationsmaterial weist darauf hin, dass dieses Gerät kein normaler Haushaltsabfall ist, sondern in einer Sammelstelle für Elektro- und Elektronik-Altgeräte entsorgt werden muss.

#### ENERGIESPARTIPPS

Befolgen Sie die Aufstellanweisungen, um angemessene Belüftung sicherzustellen. Eine unzureichende Belüftung hinten am Gerät erhöht den Energieverbrauch und verringert die Kühlkapazität.

Häufiges Öffnen der Tür kann zu einem erhöhten Energieverbrauch führen.

Die Innentemperatur des Gerätes und der Energieverbrauch können sowohl von der Umgebungstemperatur als auch vom Standort des Gerätes beeinflusst werden. Bei der Temperatureinstellung sind diese Faktoren zu berücksichtigen.

Öffnen Sie die Tür nur so weit wie notwendig.

Platzieren Sie Lebensmittel zum Auftauen im Kühlschrank. Die niedrige Temperatur der gefrorenen Lebensmittel kühlt das Essen im Kühlschrank. Lassen Sie warme Speisen und Getränke abkühlen, bevor Sie diese im Gerät platzieren.

Die Position der Ablageflächen im Kühlschrank hat keinen Einfluss auf den effizienten Energieverbrauch. Lebensmittel müssen so auf den Ablageflächen platziert werden, dass eine korrekte Luftzirkulation sichergestellt wird (Lebensmittel dürfen sich nicht berühren und zwischen Lebensmitteln und Rückwand muss Abstand gehalten werden).

Um die Lagerkapazität für eingefrorene Lebensmittel zu vergrößern können Sie Körbe und, falls vorhanden, den Stopp-Frost-Einsatz herausnehmen, der Energieverbrauch ändert sich dementsprechend.

Es gibt keinen Grund zur Beunruhigung im Falle von Geräuschen durch das Gebläse, die in dieser Produkt-Kurzanleitung als normal beschrieben werden.

# PRODUKTBESCHREIBUNG

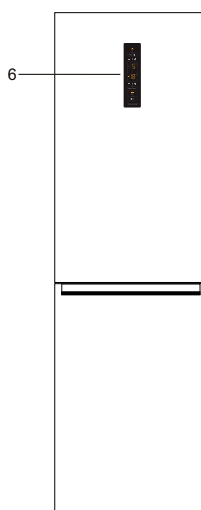
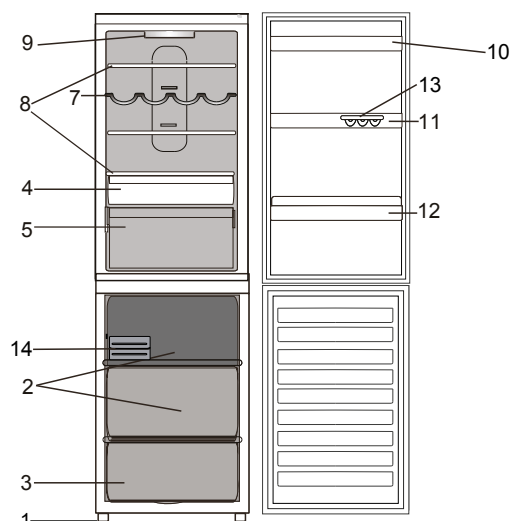

## Kühlfach

1. Verstellfüsse
2. Aufbewahrungsbereich
3. Gefrier- und Staufach
4. Obst- und Gemüsefach
5. Fach mit 3 in 1 Zone
6. Bedientafel
7. Weinregal\*
8. Ablageflächen
9. Glühlampe
10. Ausziehbares Ablagefach mit Deckel\*
11. Herausnehmbare Mehrzweckregale
12. Abstellfach für Flaschen
13. Eierbehälter
14. Eisbehälter

\* Variiert in der Anzahl und/oder Position, nur bei bestimmten Modellen verfügbar.

## ZUBEHÖRTEILE

### EIERBEHÄLTER

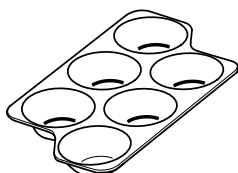

### FLASCHENHALTER

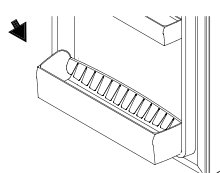

### EISBEHÄLTER

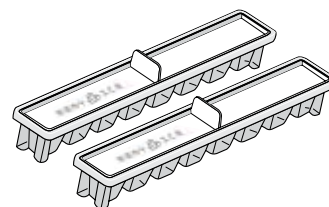

## BEDIENTAFEL UND TEMPERATUREINSTELLUNG

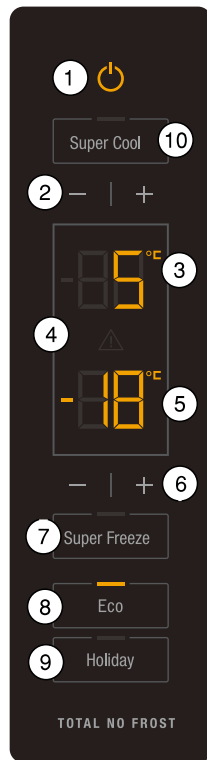

1. Ein/Aus
2. Kühlschrank und Temperatureinstellung
3. Kühlschrankanzeige
4. Alarmsymbol
5. Gefrierfachanzeige
6. Gefrierfach und Temperatureinstellung
7. Super Freeze-Taste (Schnellgefrieren)
8. Eco
9. Holiday
10. Super cool

### EIN/AUS

Das gesamte Produkt (sowohl der Kühlschrank als auch die Gefrierfächer) können durch Drücken dieser Taste eingeschaltet werden.

### KÜHLSCHRANK UND TEMPERATUREINSTELLUNG

Zur Änderung der Temperatureinstellung des Kühlschranks; auf der Anzeige erscheint eine Bestätigung entsprechend der ausgewählten Temperatur.

### KÜHLSCHRANKANZEIGE

Zeigt den für den Kühlschrank eingestellten Temperaturwert an.

### ALARMSYMBOL

Wenn eine Alarmsituation im Produkt erfasst wurde, den Kundendienst rufen.

### GEFRIERFACHANZEIGE

Zeigt den für den Gefrierfach eingestellten Temperaturwert an.

### GEFRIERFACH UND TEMPERATUREINSTELLUNG

Zur Änderung der Temperatureinstellung des Gefrierraums; auf der Anzeige erscheint eine Bestätigung entsprechend der ausgewählten Temperatur.

### SUPER FREEZE-TASTE (SCHNELLGEFRIEREN)

Zum Gefrieren frischer Lebensmittel zu verwenden. Beim Drücken dieser Taste leuchtet die SUPER FREEZE-Leuchtanzeige.

### ECO

Kontrolliert die Aktivierung und Deaktivierung der ECO-Funktion (optimale Betriebstemperatur für minimalen Energieverbrauch). Der Verbrauch wird 24h nach der Aktivierung der Funktion optimiert. Ist diese Funktion aktiviert, leuchtet die ECO-LED-Lampe auf dem Tastenfeld auf. Die ECO-Taste für 8 Sekunden gedrückt halten, so dass die entsprechende LED-Lampe zu blinken beginnt; dies ermöglicht das Einstellen der Temperatur im Kühlschrank- und Gefrierfach. Zwei Minuten nach der letzten Benutzerinteraktion geht die Anzeige in den Energiesparmodus. Zum Verlassen des Energiesparmodus, einfach eine beliebige Taste drücken oder die Kühlschranktür öffnen.

### HOLIDAY

Aktiviert oder deaktiviert die HOLIDAY-Funktion (URLAUBS-Funktion) (die HOLIDAY-LED-Lampe auf dem Tastenfeld leuchtet auf), während die Temperaturwerte +12°C und -18°C entsprechend auf der Kühlschrank- und Gefrierfachanzeige erscheinen. Zwei Minuten nach der letzten Benutzerinteraktion geht die Anzeige in den Energiesparmodus (siehe ECO-Funktion).

### SUPER COOL

Die Funktion SUPER COOL (SUPERKÜHLEN) kann aktiviert oder deaktiviert werden (Schnellkühlen sowohl von frischen als auch frisch zubereiteten Speisen). Auf dem Tastenfeld schaltet sich sowohl die SUPER COOL LED-Lampe als auch die Kühlschrankanzeige ein.

## NO-FROST-KÜHLRAUM

Das Auftauen des Kühlschrankfachs erfolgt vollautomatisch. Die von Zeit zu Zeit an der Innenrückwand des Kühlschranks

auftretenden Wassertropfen zeigen die automatische Auftauphase an.

## NO-FROST-GEFRIERFACH

In No-Frost-Gefrierschränken zirkuliert gekühlte Luft um die Lagerbereiche herum und verhindert die Eisbildung, was Abtauen vollkommen unnötig macht.

Gefrorene Lebensmittel haften nicht an den Wänden, die Beschriftung bleibt lesbar und der Lagerbereich bleibt sauber und übersichtlich.

## FACH MIT 3 IN 1 ZONE

Ein neuer Behälter, der maximale Flexibilität bietet, um Lebensmittel optimal zu lagern.

- Aufbewahren von Fleisch, Fisch und empfindlichen Lebensmitteln;
- Schnellkühlen von warmen Speisen von 70°C bis 3°C und anderen frischen Lebensmitteln und Speiseresten
- 

- Abtauen bei niedrigen Temperaturen (es hemmt die Vermehrung von Mikroorganismen). Die Temperatur von 0° C kann unter Standardbedingungen erreicht werden, wenn die Temperatur des Kühlschrankfachs bei ungefähr 4°C liegt. Durch das Senken der Kühlschranktemperatur wird auch die Temperatur des KÜHLFACH gesenkt.

## KÜHLSYSTEM (NO FROST)

Das No-Frost-System zirkuliert kontinuierlich kalte Luft, um Feuchtigkeit zu sammeln und die Eis- und Frost-Bildung zu vermeiden. Das System hält im Fach eine optimale Luftfeuchtigkeit aufrecht, bewahrt die ursprüngliche Qualität der Lebensmittel und verhindert, dass diese zusammenkleben, ein Abtauen gehört der Vergangenheit an. Die Belüftungszellen nicht blockieren, indem Lebensmittel oder Behälter in direktem Kontakt mit der Kühlschrankrückseite positioniert werden. Flaschen schließen und Lebensmittel fest einwickeln.

## VERWENDUNG DES KÜHLSCHRANKS IN SEINER VOLLEN LEISTUNG

- Nur kalte oder lauwarmer Speisen in das Fach stellen
- Bitte beachten, dass gegarte Lebensmittel nicht länger haltbar sind als rohe Lebensmittel.
- Flüssigkeiten nicht in offenen Behältern aufbewahren: sie erhöhen die Feuchtigkeit im Kühlschrank und führen zu Kondenswasserbildung.

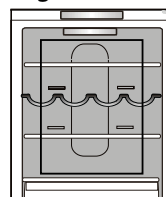

## OBST- UND GEMÜSEFACH

Die Salatfächer im Kühlschrank wurden speziell dazu entworfen, Obst und Gemüse frisch und knackig zu halten. Den Feuchtigkeitsregler (Position B) öffnen, wenn Speisen wie Obst in einer weniger feuchten Umgebung gelagert werden sollen oder den Feuchtigkeitsregler schließen (Position A), um Speisen wie Gemüse in einer feuchteren Umgebung zu lagern.

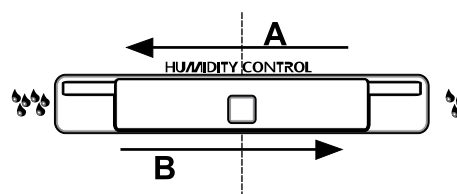

## ABLAGEFLÄCHEN

Alle Ablageflächen, Klappen und herausziehbaren Körbe

lassen sich herausnehmen.

## TÜR

### TÜRANSCHLAGWECHSEL

Wenn der Türanschlag geändert werden muss, bitte den Technischen Kundendienst kontaktieren.

# BEDIENUNG DES GERÄTES

## ERSTER GEBRAUCH

Vor dem Anschluss des Gerätes die Fächer und die Zubehörteile mit lauwarmen Wasser und Bikarbonat reinigen. Nachdem das Gerät an das Stromnetz angeschlossen ist, startet der Betrieb automatisch.

Warten Sie nach der Inbetriebnahme des Gerätes mindestens

4-6 Stunden mit dem Einlegen von Lebensmitteln. Nach dem Anschluss an das Stromnetz leuchtet das Display auf und ungefähr 1 Sekunde lang werden alle Symbole angezeigt. Die werkseitigen Einstellwerte des Kühlschranks werden eingeblendet.

## KÜHLSCHRANKFACH

Der Kühlschrank ist der ideale Aufbewahrungsort für Fertiggerichte, frische und konservierte Lebensmittel, Milchprodukte, Obst und Gemüse sowie Getränke.

und Gemüsefach und an der Rückwand ist es am kältesten. Vorn oben ist es am wärmsten.

Eine unzureichende Belüftung führt zu einem erhöhten Energieverbrauch und zur Verringerung der Kühlleistung. Decken Sie keine Lüftungsschlitze mit Lebensmitteln oder anderen Dingen ab - sie sind optimiert für die korrekte Luftzirkulation und Konservierung der Lebensmittel.

## BELÜFTUNG

Die natürliche Luftzirkulation im Kühlschrankinneren führt zu unterschiedlichen Temperaturzonen. Direkt über dem Obst-

## AUFBEWAHREN VON FRISCHEN LEBENSMITTELN UND GETRÄNKEN

Wenn Sie es bevorzugen, Ihre Lebensmittel einzupacken, verwenden Sie hierfür bitte Behälter aus recyceltem Kunststoff, Metall, Aluminium und Glas sowie Frischhaltefolie.

- Verwenden Sie stets verschlossene Behälter für Flüssigkeiten sowie für Lebensmittel, die zu Geruchsbildung führen oder hierdurch verderben können bzw. bei denen es zu Geschmacksübertragung kommen kann, oder decken Sie diese ab.
- Lebensmittel, die eine große Menge an Ethylengas abgeben und solche, die empfindlich darauf reagieren, wie Obst, Gemüse und Salat, müssen immer getrennt voneinander oder verpackt aufbewahrt werden, um die

Lagerzeit nicht zu verkürzen; bewahren Sie zum Beispiel keine Tomaten mit Kiwi oder Kohl zusammen auf.

- Lagern Sie Lebensmittel nicht zu nah aneinander, um ausreichende Luftzirkulation zu ermöglichen.
- Den Flaschenhalter verwenden, um ein Umkippen von Flaschen zu vermeiden.
- Wenn Sie eine geringe Menge an Lebensmitteln im Kühlschrank aufbewahren möchten, empfehlen wir die Verwendung der Ablageflächen über dem Obst- und Gemüsefach, da es sich hierbei um den kältesten Bereich im Kühlschrankinneren handelt.

## AUFBEWAHRUNGORT FÜR FRISCHE LEBENSMITTEL UND GETRÄNKE

- Auf den Kühlschrankregalen: Fertiggerichte, tropische Früchte, Käse, Aufschnitt.
- Im kältesten Bereich (über dem Obst- und Gemüsefach): Fleisch, Fisch, Wurstwaren, Kuchen.

- Im Obst- und Gemüsefach: Obst, Salat, Gemüse.
- In der Tür: Butter, Marmelade, eingelegtes Gemüse, Dosen, Flaschen, Getränkekartons, Eier.

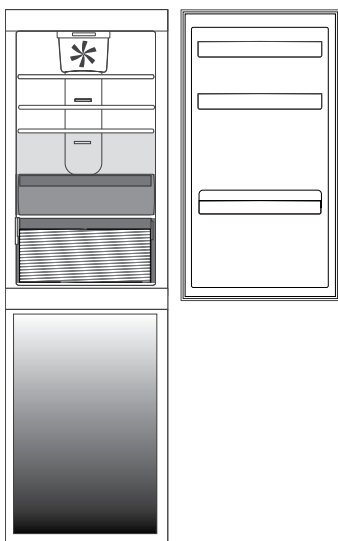

### Zeichenerklärung



#### TEMPERATURBEREICH

Empfohlen für die Lagerung von tropischen Früchten, Dosen, Getränken, Eiern, Saucen, eingelegtes Gemüse, Butter und Marmelade

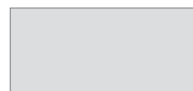

#### KÜHLER BEREICH

Empfohlen zum Lagern von Käse, Milch, Tagesgerichten, Delikatessen, Joghurt, Aufschnitt, Desserts.

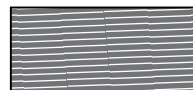

#### KÄLTESTER BEREICH

Empfohlen für die Lagerung von Aufschnitt, Desserts.



#### OBST- UND GEMÜSEFACH

Hinweis: Der Grauton der Zeichenerklärung stimmt nicht mit der Farbe der Schubladen überein

## GEFRIERFACH

Das Gefrierfach ist der ideale Ort, um Tiefkühlkost aufzubewahren, Eiswürfel zuzubereiten und frische Lebensmittel einzufrieren. Die Höchstmenge an Kilogramm frischer Lebensmittel, die in einem Zeitraum von 24 Stunden eingefroren werden kann, ist auf dem Schild angegeben. (...kg/24h).

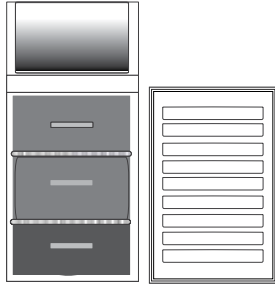

Wenn Sie nur geringe Lebensmittelmengen im Gefrierfach aufbewahren, empfehlen wir die Verwendung des unteren Bereichs.

### Zeichenerklärung



**GEFRIERBEREICH-FACH**  
(MAX KÜHLBEREICH) Empfohlen zum Einfrieren von frischen/gekochten Lebensmitteln.



**SCHUBLADEN DES NORMALEN GEFRIERFACHS**

## KAPAZITÄT DES GEFRIERFACHS ERHÖHEN

- Nehmen Sie die Körbe heraus, um größere Produkte zu lagern.
  - Platzieren Sie Lebensmittel direkt auf den Gefrierablagen.
  - Entfernen Sie zusätzliche abnehmbare Zubehörteile.
  - Blockieren Sie niemals den Luftauslass (an der Rückseite und auf der Unterseite im Gerät) mit Lebensmitteln.
  - Alle Ablageflächen und herausziehbaren Körbe lassen sich herausnehmen.
  - Die Innentemperaturen des Gerätes hängen von der Raumtemperatur, der Häufigkeit der Türöffnungen und dem Gerätestandort ab.
- Bei der Temperatureinstellung sind diese Faktoren zu berücksichtigen.

## ENTNAHME DES BEHÄLTERS DES GEFRIERFACHS

- Öffnen Sie die Tür des Gefrierfachs.
- Ziehen Sie den oberen Behälter an den rechten und linken Ecken nach oben (1).
- Entleeren Sie die Schublade (2).
- Bauen Sie den oberen Behälter in umgekehrter Reihenfolge ein.

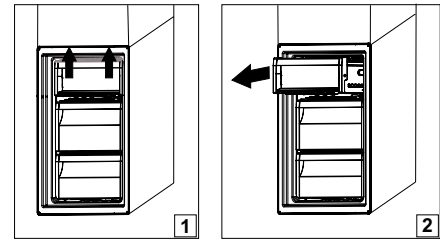

## TIPPS ZUM EINFRIEREN UND LAGERN VON FRISCHEN LEBENSMITTELN

- Wir empfehlen, dass Sie all Ihre gefrorenen Lebensmittel mit Namen und Datum versehen. Die Verwendung von Aufklebern kann Ihnen dabei helfen, Lebensmittel zu kennzeichnen und festzustellen, bis wann diese verwendet werden müssen, bevor deren Qualität nachlässt. Frieren Sie aufgetaute Lebensmittel nicht erneut ein.
- Vor dem Einfrieren frische Lebensmittel unter Verwendung von Folgendem verpacken: Alufolie, Frischhaltefolie, luft- und wasserdichte Kunststoffbeutel, Kunststoffbehälter mit Deckeln oder Gefrierbehälter, die zum Einfrieren frischer Lebensmittel geeignet sind.
- Für hochwertige gefrorene Lebensmittel müssen die Lebensmittel frisch, reif und von guter Qualität sein.
- Frisches Obst und Gemüse muss möglichst gleich nach der Ernte eingefroren werden, um seinen vollen Nährwert, seine Konsistenz, seine Farbe und seinen Geschmack zu erhalten. Manche Fleischsorten, vor allem Wild, müssen vor dem Einfrieren abgehängt werden.
- Heiße Lebensmittel stets abkühlen lassen, bevor diese in das Gefrierfach geben werden.
- Verbrauchen Sie teilweise aufgetaute Lebensmittel sofort. Frieren Sie nichts erneut ein, es sei denn, es wurde nach dem Auftauen gegart. Falls aufgetaute Lebensmittel gekocht werden, können sie danach wieder eingefroren werden.
- Keine Flaschen mit Flüssigkeiten einfrieren.

## TIEFKÜHLKOST: EINKAUFSTIPPS

Beim Kauf von Tiefkühlkost:

- Sicherstellen, dass die Verpackung nicht beschädigt ist (gefrorene Lebensmittel in beschädigter Verpackung sind möglicherweise verdorben). Ist die Verpackung aufgebläht oder feucht, wurden die Lebensmittel nicht optimal gelagert, und sind bereits angetaut.
- Tiefkühlkost am Ende des Einkaufs besorgen und diese in einer wärmeisolierten Kühltasche transportieren.
- Die Tiefkühlkost sofort in das Gefrierfach legen, sobald Sie zu Hause angekommen sind.
- Lebensmittel nicht erneut einfrieren, auch wenn sie nur teilweise angetaut sind. Verzehren Sie diese innerhalb von 24 Stunden.
- Temperaturschwankungen vermeiden oder diese auf ein Minimum beschränken. Beachten Sie das aufgedruckte Mindesthaltbarkeitsdatum.
- Beachten Sie stets die aufgedruckten Lagerungsinformationen.

## AUFBEWAHRUNGSZEITRAUM VON TIEFKÜHLKOST

<b>FLEISCH</b>	<i>Monate</i>	<b>EINTOPF</b>	<i>Monate</i>	<b>OBST</b>	<i>Monate</i>
Rind	8 - 12	Fleisch, Geflügel	2 - 3	Äpfel	12
Schwein, Kalb	6 - 9	<b>MILCHPRODUKTE</b>		Aprikosen	8
Lamm	6 - 8	Butter	6	Brombeeren	8 - 12
Kaninchen	4 - 6	Käse	3	Johannisbeeren (schwarz/ rot)	8 - 12
Gehacktes/Innereien	2 - 3	Sahne	1 - 2	Kirschen	10
Bratwurst/Würste	1 - 2	Eis	2 - 3	Pfirsiche	10
<b>GEFLÜGEL</b>		Eier	8	Birnen	8 - 12
Hähnchen	5 - 7	<b>SUPPEN UND SAUCEN</b>		Pflaumen	10
Truthahn	6	Suppe	2 - 3	Himbeeren	8 - 12
Innereien	2 - 3	Fleischsauce	2 - 3	Erdbeeren	10
<b>KRUSTENTIERE</b>		Pastete	1	Rhabarber	10
Molluske, Krabben, Hummer	1 - 2	Ratatouille	8	Fruchtsäfte (Orange, Zitrone, Grapefruit)	4 - 6
Krabben, Hummer	1 - 2	<b>GEBÄCK UND BROT</b>		<b>GEMÜSE</b>	
<b>SCHALENTIERE</b>		herkömmliches Brot	1 - 2	Spargel	8 - 10
Austern, aus der Schale gelöst	1 - 2	Kuchen (einfach)	4	Basilikum	6 - 8
<b>FISCH</b>		Torten	2 - 3	Bohnen	12
„fetthaltig“ (Lachs, Hering, Makrele)	2 - 3	Pfannkuchen	1 - 2	Artischocken	8 - 10
„mager“ (Kabeljau, Seezunge)	3 - 4	Rohes Gebäck	2 - 3	Brokkoli	8 - 10
		Quiche	1 - 2	Rosenkohl	8 - 10
		Pizza	1 - 2	Blumenkohl	8 - 10
				Möhren	10 - 12
				Sellerie	6 - 8
				Pilze	8
				Petersilie	6 - 8
				Paprika	10 - 12
				Erbsen	12
				Stangenbohnen	12
				Spinat	12
				Tomaten	8 - 10
				Zucchini	8 - 10

## BETRIEBSGERÄUSCHE

Es ist normal, wenn Geräusche aus Ihrem Gerät kommen, da es mit mehreren Gebläsen und mit Motoren zur Leistungsregelung ausgestattet ist, die automatisch aus- und eingeschaltet werden.

### MANCHE DER BETRIEBSGERÄUSCHE KÖNNEN FOLGENDERMASSEN REDUZIERT WERDEN:

- Das Gerät ausnivellieren und es auf einem ebenen Untergrund installieren.
- Einen Kontakt zwischen Gerät und Möbelstücken vermeiden.
- Überprüfen, dass alle inneren Komponenten korrekt platziert sind.
- Überprüfen, dass sich Flaschen und Behälter nicht berühren.

### MÖGLICHERWEISE HÖRBARE BETRIEBSGERÄUSCHE

1. Zischgeräusch beim ersten Einschalten oder nach einer langen Betriebspause.



2. Ein Gluckern, wenn Kältemittel in die Leitungen fließt.



3. BRRR Geräusch kommt vom laufenden Kompressor.



4. Ein Summen, wenn Wasserventil oder Gebläse anlaufen.



5. Ein Knackgeräusch, wenn der Kompressor startet.



6. Das KLICKEN kommt vom Thermostat, der einstellt, wie oft der Kompressor läuft.



## ALARMTABELLE

Alarmtyp	Anzeige	Ursache	Abhilfe
Alarm „Tür offen“.	Der akustische Alarm wird aktiviert und die Lampe blinkt, auf der Anzeige blinkt die eingestellte Temperatur im Kühlschrank.	Die Kühlschranktür war länger als zwei Minuten geöffnet.	Der Summer ertönt nicht mehr, wenn die Tür geschlossen wird.
Stromausfall-Alarm.	Der Alarm ertönt und der TEMPERATURALARM blinkt auf der Anzeige („A1“ wird statt der GEFRIERFACH-Temperatur angezeigt).	Die Temperatur im Gefrierfach ist zu hoch. Das Gefrierfach hält eine Temperatur von ungefähr 0°C aufrecht, so dass die Lebensmittel nicht erneut gefrieren, dadurch können sie innerhalb von 24 Stunden verzehrt oder nach der Zubereitung erneut eingefroren werden.	Zum Ausschalten des Summers, die Gerätetür öffnen und schließen oder die Einstelltasten der Gefrierfachtemperatur + und – einmal drücken. Diese Tasten ein zweites Mal drücken, um den eingestellten Wert auf der Gefrierfachanzeige anzuzeigen, die LED-Lampe des TEMPERATURALARMS ausschalten und den normalen Betrieb wiederherstellen.
Stromausfall-Alarm.	Der Alarm ertönt und der Temperaturalarm blinkt auf der Anzeige („A2“ wird statt der GEFRIERFACH-Temperatur angezeigt).	Die Temperatur des Gefrierfachs ist gefährlich hoch: die Speisen im Fach dürfen nicht verzehrt werden. Das Gefrierfach hält eine Temperatur von ungefähr -18°C aufrecht.	Zum Ausschalten des Summers, die Gerätetür öffnen und schließen oder die Einstelltasten der Gefrierfachtemperatur + und – einmal drücken. Diese Tasten ein zweites Mal drücken, um den eingestellten Wert auf der Gefrierfachanzeige anzuzeigen, die LED-Lampe des TEMPERATURALARMS ausschalten und den normalen Betrieb wiederherstellen.

## EMPFEHLUNGEN BEI NICHTGEBRAUCH DES GERÄTES

### ABWESENHEIT / URLAUB

Bei längerer Abwesenheit empfiehlt es sich, Lebensmittel zu verbrauchen und das Gerät auszuschalten, um Energie zu sparen.  
Es wird empfohlen, den Innenraum zu reinigen und die Türen geöffnet zu lassen.

### UMZUG

1. Nehmen Sie alle internen Teile heraus.
2. Wickeln Sie alle Teile gut ein und befestigen Sie diese mit Klebeband, damit sie nicht aneinander schlagen oder verloren gehen.
3. Schrauben Sie die einstellbaren Füße ein, damit sie die Auflagefläche nicht berühren.
4. Schließen Sie die Tür, fixieren Sie diese mit Klebeband und fixieren Sie das Netzkabel ebenfalls mit Klebeband am Gerät.

### STROMAUSFALL

Rufen Sie bei einem Stromausfall bei Ihrem Stromversorger an und fragen Sie, wie lange der Ausfall andauern wird.

Hinweis: Denken Sie daran, dass ein volles Gerät länger kalt bleibt als ein nur teilweise gefülltes.

Lebensmittel mit sichtbaren Eiskristallen können erneut eingefroren werden, Geschmack und Aroma können allerdings darunter leiden.

Falls der Zustand der Lebensmittel schlecht ist, ist es besser, sie zu entsorgen.

*Stromausfälle bis zu 24 Stunden.*

Halten Sie die Tür des Gerätes geschlossen. Lebensmittel können so länger kalt bleiben.

*Stromausfälle über 24 Stunden.*

Leeren Sie das Gefrierfach und platzieren Sie die Lebensmittel in einem tragbaren Gefriergerät. Ist so ein Gefriergerät nicht verfügbar und sind auch keine Kühlakku verfügbar, versuchen Sie die am ehesten verderblichen Lebensmittel aufzubrechen.

Leeren Sie den Eiswürfelbehälter.

## REINIGUNG UND WARTUNG

**Ziehen Sie vor Reinigungs- und Wartungsarbeiten den Netzstecker des Gerätes oder unterbrechen Sie die Stromversorgung.**

**Verwenden Sie niemals Scheuermittel. Reinigen Sie Kühlschrankteile niemals mit entflammaren Flüssigkeiten. Verwenden Sie keine Dampfreiniger.**

**Tasten und Bedienfeld dürfen nicht mit Alkohol oder alkoholischen Substanzen gereinigt werden. Verwenden Sie nur ein trockenes Tuch.**

- Reinigen Sie das Gerät regelmäßig mit einem Tuch und einer Lösung aus warmem Wasser und speziellem Neutralreiniger für Kühlschränke.
- Die herausnehmbaren Zubehöerteile können in warmen Wasser und Seife oder Spülmittel eingeweicht werden. Diese sorgfältig mit Wasser abspülen und trocknen.
- Reinigen Sie das Äußere des Gerätes und die Türdichtung mit einem feuchten Tuch und trocknen Sie mit einem weichen Tuch nach.
- Der Kondensator hinten am Gerät muss regelmäßig mit einem Staubsauger gereinigt werden.
- Falls nicht anderweitig angegeben, ist das Gerätezubehör nicht zum Spülen im Geschirrspüler geeignet.



### Wichtig:

- Tasten und Bedientafel dürfen nicht mit Alkohol oder alkoholischen Substanzen gereinigt werden. Verwenden Sie nur ein trockenes Tuch.
- Die Leitungen des Kältemittelkreislaufs befinden sich in der Nähe der Tauwasserschale und können sehr heiß werden. Reinigen Sie diese regelmäßig mit einem Staubsauger.

Für einen kontinuierlichen und korrekten Tauwasserablauf die Abflussöffnung an der Kühlraumrückwand in der Nähe des Obst- und Gemüsefachs mit dem mitgelieferten Werkzeug regelmäßig reinigen.

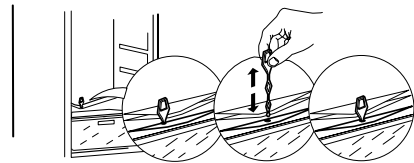

## AUSTAUSCH DER GLÜHBIRNE

Für den Austausch der Glühbirne im Kühlschrankfach, den Stecker aus der Steckdose ziehen. Die unten stehenden Anweisungen befolgen.

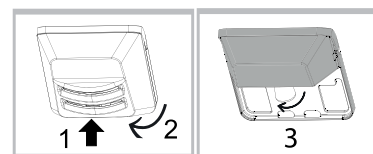

## AUSTAUSCH DER LED\*-LAMPE

Die LED-Beleuchtung ermöglicht dank des leistungsstarken diffusen Lichts eine klare Sicht der einzelnen Lebensmittel. Sollte die LED-Lampe ausgetauscht werden müssen, den technischen Kundendienst kontaktieren.

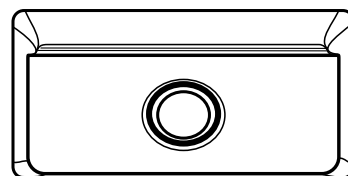

## ANLEITUNG ZUR FEHLERSUCHE

Was tun, wenn...	Mögliche Ursachen	Abhilfe
Das Gerät funktioniert nicht.	Das Gerät kann ein Problem mit der Stromversorgung haben.	Überprüfen, ob das Netzkabel an eine funktionierende Steckdose mit der korrekten Spannung angeschlossen ist. <ul style="list-style-type: none"> <li>Die Schutzeinrichtungen und Sicherungen der Stromversorgung in Ihrem Haus überprüfen.</li> </ul>
Die Kanten des Gehäuses die mit der Türdichtung in Berührung kommen, fühlen sich warm an.	Es liegt keine Störung vor. Bei warmem Wetter und bei laufendem Kompressor ist dies normal.	
Die Beleuchtung funktioniert nicht.	Die Lampe muss möglicherweise ausgetauscht werden. Das Gerät befindet sich möglicherweise im On/Stand-by-Modus.	Stellen Sie sicher, dass die Schutzeinrichtungen und Sicherungen der Stromversorgung in Ihrem Haus richtig funktionieren. <ul style="list-style-type: none"> <li>Überprüfen, ob das Netzkabel an eine funktionierende Steckdose mit der korrekten Spannung angeschlossen ist.</li> <li>Falls die LEDs beschädigt sind, muss der Benutzer für deren Austausch den Kundendienst kontaktieren. Dieser Lampentyp ist nur durch unseren Kundendienst oder durch autorisierte Händler erhältlich.</li> </ul>
Der Motor läuft zu stark.	Die Motorlaufzeit hängt von verschiedenen Faktoren ab: Anzahl der Türöffnungen, gelagerte Lebensmittelmenge, Zimmertemperatur, Temperatureinstellungen.	Sicherstellen, dass das Gerät korrekt eingestellt ist. <ul style="list-style-type: none"> <li>Überprüfen, ob große Lebensmittelmengen in das Gerät gegeben wurden.</li> <li>Überprüfen, dass die Tür nicht zu oft geöffnet wird.</li> <li>Überprüfen, dass die Tür richtig schließt.</li> </ul>
Die Temperatur im Gerät ist zu hoch.	Es können verschiedene Gründe vorliegen (siehe „Abhilfe“).	<ul style="list-style-type: none"> <li>Stellen Sie sicher, dass der Kondensator (hinten am Gerät) frei von Staub und Flusen ist.</li> <li>Sicherstellen, dass die Türe richtig schließt.</li> <li>Sicherstellen, dass die Türdichtungen richtig angebracht sind.</li> <li>An heißen Tagen sowie in warmen Räumen läuft der Motor länger.</li> <li>Falls die Tür längere Zeit offen stand und viele Lebensmittel eingelagert sind, läuft der Motor länger, um das Geräteinnere zu kühlen.</li> </ul>
Die Türen lassen sich nicht korrekt öffnen oder schließen.	Es können verschiedene Gründe vorliegen (siehe „Abhilfe“).	Überprüfen, dass keine Lebensmittelverpackungen die Tür blockieren. <ul style="list-style-type: none"> <li>Überprüfen, dass interne Teile oder der automatische Eiswürfelbereiter nicht verkehrt eingesetzt sind.</li> <li>Überprüfen, dass die Türdichtungen nicht schmutzig oder klebrig sind.</li> <li>Sicherstellen, dass das Gerät ausnivelliert ist.</li> </ul>

# KUNDENDIENST

## BEVOR SIE DEN KUNDENDIENST RUFEN

1. Zuerst versuchen, die Störung anhand der in **ANLEITUNG ZUR FEHLERSUCHE** beschriebenen Ratschläge selbst zu beheben.
2. Das Gerät aus und wieder einschalten, um festzustellen, ob die Störung behoben ist.

## FALLS DIE STÖRUNG NACH DEN VORSTEHEND BESCHRIEBENEN KONTROLLEN WEITER BESTEHT, WENDEN SIE SICH BITTE AN DEN NÄCHSTEN KUNDENSERVICE

Rufen Sie die Nummer in dem Garantieheft an oder folgen Sie den Anweisungen auf der Internetseite **www.privileg.de**

Beim Kontaktieren des Kundendienstes stets angeben:

- eine kurze Beschreibung der Störung,
- Gerätetyp und Modellnummer;

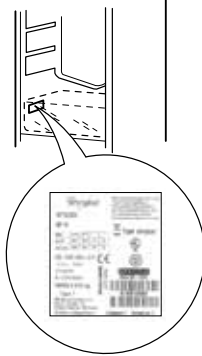

- Servicenummer (Nummer nach dem Wort „Service“ auf dem Typenschild). Die Servicenummer finden Sie auch auf dem Garantieheft,

**SERVICE** 0000 000 00000



- Ihre vollständige Anschrift,
- Ihre Telefonnummer.

Im Reparaturfall wenden Sie sich bitte an den autorisierten Kundendienst (nur dann wird garantiert, dass Originalersatzteile verwendet werden und eine fachgerechte Reparatur durchgeführt wird).